

**Nur ein Richtungsanzeige-Schalter für entweder Blinker- oder Winkerbetrieb.**

Bei Einschalten der Warnblinkanlage wird Klemme 15 zur Blinkanlage via Wechsler-Relais unterbrochen = StVZO-konform.  
Es werden lastunabhängige Blinkrelais benötigt!

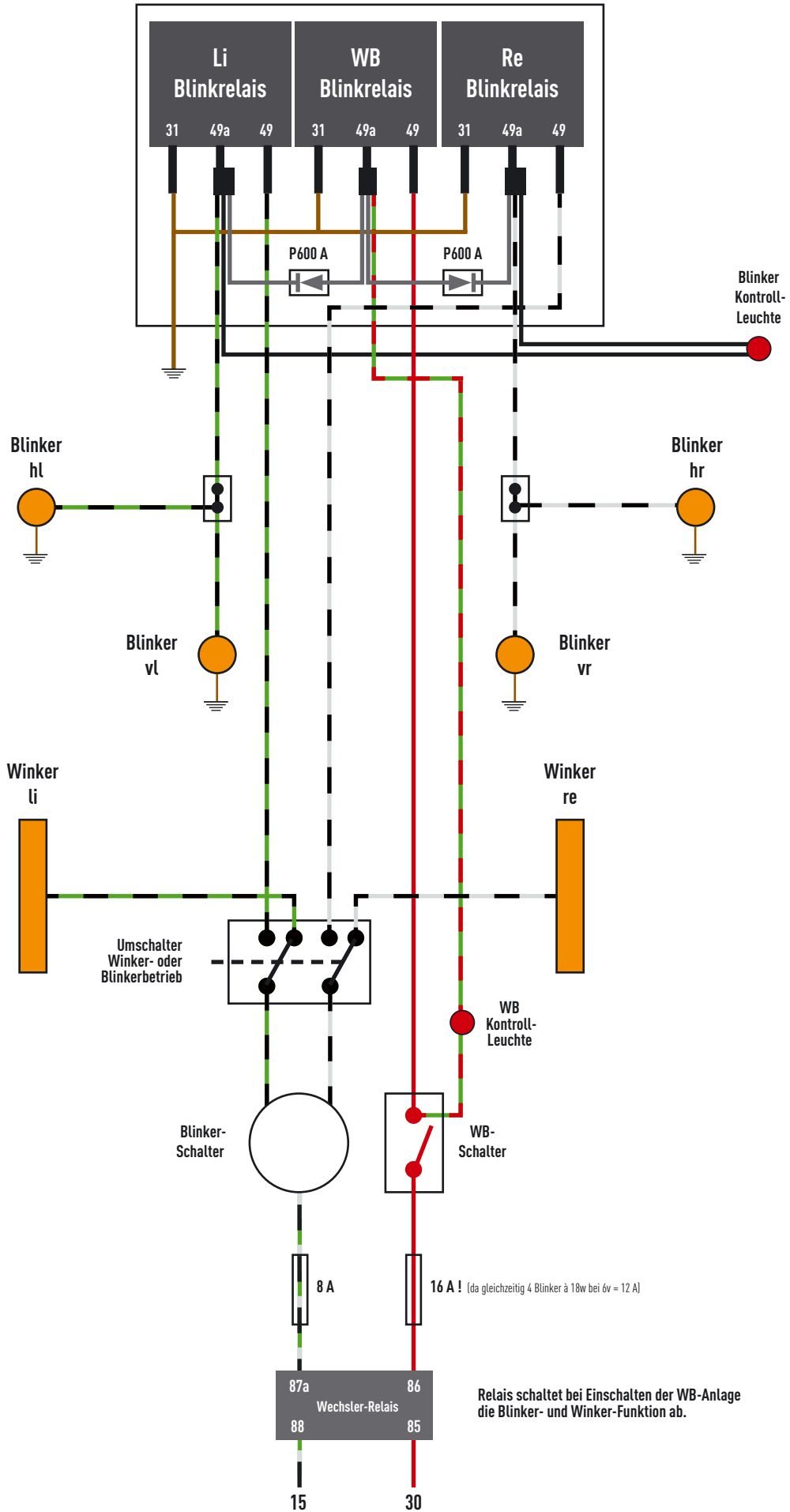

# Separate Richtungsanzeige-Schalter für Blinker- und Winkerbetrieb

## System mit einem Blinkrelais

Bei Ausschalten der Zündung liegt Dauerplus (30) nur noch am Warnblinkschalter an, Stromfluss zum Blinkerschalter ist sodann unterbrochen.  
Es wird ein lastunabhängiges Blinkrelais benötigt!

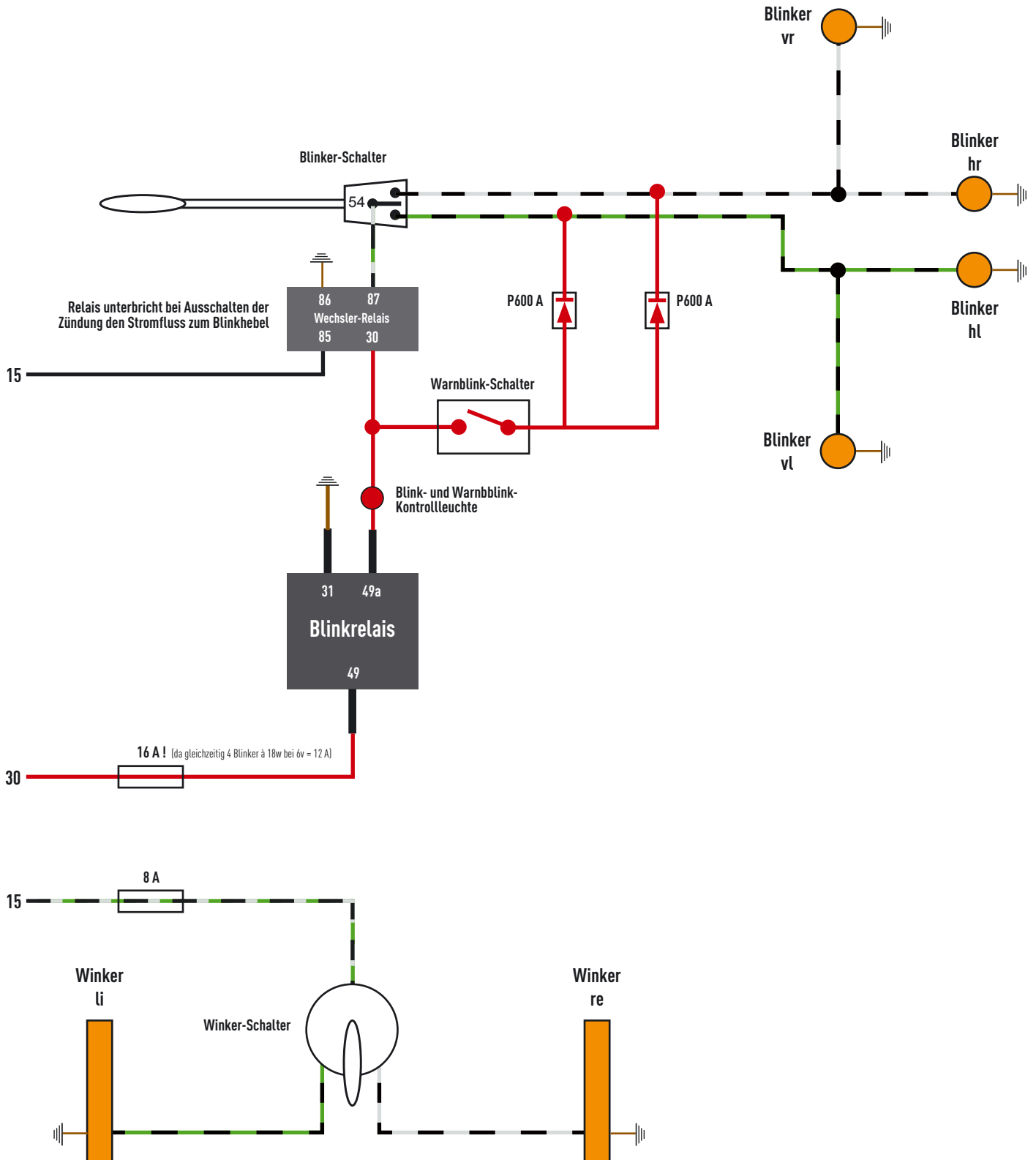

# Separate Richtungsanzeige-Schalter für Blinker- und Winkerbetrieb

## System mit zwei Blinkrelais

Blinkrelais geht über Klemme 15 und Warnblinkanlage über Klemme 30,  
bei Einschalten der Warnblinkanlage wird Klemme 15 zur Blinkanlage via Wechsler-Relais unterbrochen = STVZO-konform.  
Es werden lastunabhängige Blinkrelais benötigt!

